

Service
Service
Service

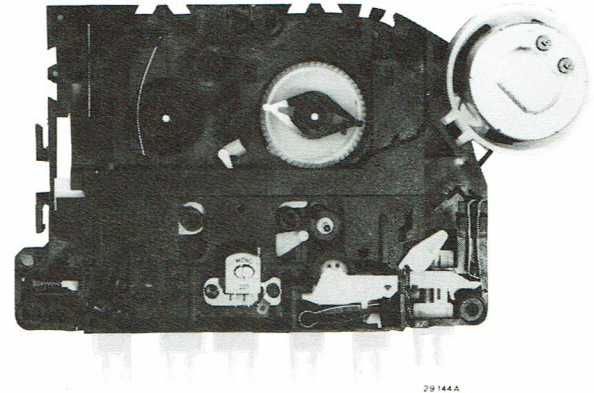

29 144 A

Service Manual

(GB)

The RT-74 mechanism is mechanically identical to the RT-1 mechanism WT07 (see supplement I-RT-1), however the motor is now screwed into the motor holder and item 64 + 63, 505 and 506 have been deleted. Under the erase head K2 a plate, service code number 4822 466 91402, has been added. For the construction see Fig. 1.

(F)

Du point de vue mécanique, le mécanisme RT-74 est similaire au RT-1 WT07 (voir en supplement I-RT-1), à la différence que le moteur est à présent vissé sur le support et les repères 64 + 63, 505 et 506 sont supprimés. Une plaquette a été ajoutée sous la tête d'effacement K2-code: 4822 466 91402. Voir en Fig. 1 pour ce qui est de la construction.

(I)

Dal punto di vista meccanica, il meccanismo RT-74 è simile al RT-1 WT07 (supplement I-RT-1), eccetto il fatto che il motore viene ora vitato sul sostegno e le posizioni 64 + 63, 505 e 506 sono soppressi. Una piastrina è stata aggiunta sotto la testina di cancellazione K2 - numero di codice: 4822 466 91402. Vedi in Fig. 1 per quanto è della costruzione.

60	4822 276 11097	K1	4822 249 10195
100	4822 502 11434	K2	4822 249 40093
105	4822 459 80253	M1	4822 361 20394

(NL)

Het RT-74 loopwerk is mechanisch gelijk aan het RT-1 loopwerk WT07 (zie supplement I-RT-1), met dat verschil dat de motor nu op de motorhouder geschroefd is en posities 64 + 63, 505 en 506 vervallen zijn. Onder de wiskop (K2) is een plaatje toegevoegd, service codenummer 4822 466 91402. Voor constructie zie Fig. 1.

(D)

Der RT-74 Mechanismus ist dem RT-1 Mechanismus WT07 (siehe Supplement I-RT-1) gleich, jedoch der Motor ist jetzt auf dem Motorhalter geschraubt und Positionen 64 + 63, 505 und 506 sind abgeführt. Unter dem Löschkopf K2 ist eine Platte, Kodenummer 4822 466 91402 hinzugefügt worden. Für die Konstruktion siehe Fig. 1.

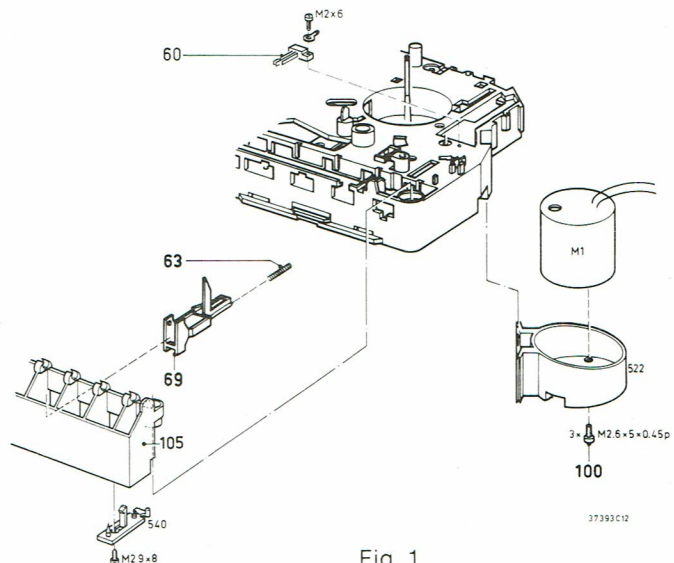

Fig. 1

